

EMT 986

professioneller CD Player mit Harddisk

Dieser professionelle CD Player orientiert sich in seinem Bedienkonzept an dem in den Rundfunkanstalten sehr beliebten **EMT 981**.

Bei der technischen Realisierung gehen wir jedoch neue Wege. Der **neue EMT 986 CD Player** ist mit Festplatte ausgestattet. Dies eröffnet zusätzliche und dabei sehr komfortable Möglichkeiten in der Bedienung: So z. B. erstellen von Playlisten, setzen von beliebigen Cue Punkten innerhalb eines Titels, Schlaufenbetrieb uvm. Auch das Einbinden von Titeln in die Playliste im MP2 oder MP3 Format wird möglich. Der CD Player kann in ein bestehendes Netzwerk eingebunden werden und so auch Musiktitel vom Server erhalten. Zum einfachen Auffinden eines auf der Festplatte gespeicherten Titels, werden diese in einer entsprechenden Datenbank organisiert.

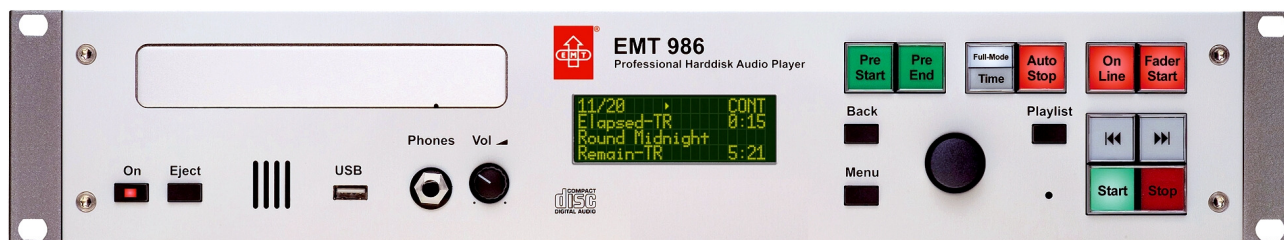
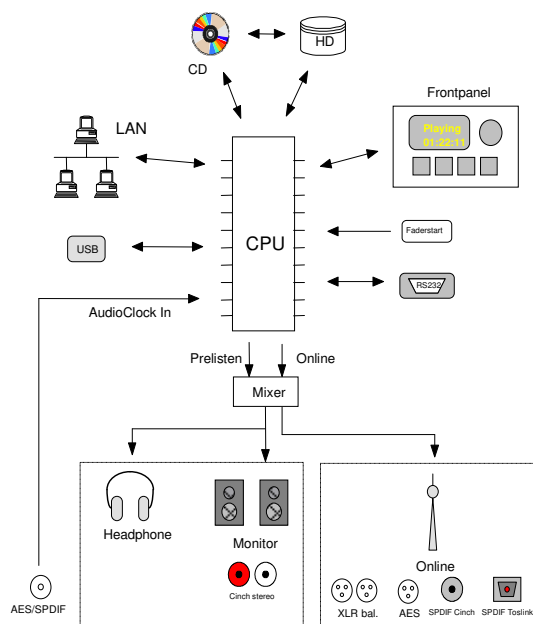

- 19" Rack- Gehäuse mit 2 HE
- Analoge Audio Ausgänge Nominalpegel einstellbar für +4; +6; +9; +10; +15 dBu auf XLR
- Digital Out: AES; XLR, SPDIF; koaxial & optisch
- Interne & externe Synchronisation
- Faderstart, (Fernsteuerung)
- Bei aktivem Faderstart ist das Bedienfeld am Gerät und das Ausschalten gesperrt
- Zeitanzeige für verbleibende und bereits verstrichene Zeit des Titels
- Vorhören von angewähltem Titel, Pre Start und Pre End
- Interner Lautsprecher und Kopfhörerausgang mit Pegelsteller
- CD-R, RW Abspielfähigkeit auch un abgeschlossener CD's
- Fast Ethernet Netzwerkanschluss
- interne Festplatte mit Titeldatenbank
- Import der Titel von Audio- CD, Daten- CD & -DVD sowie USB Speichermedien
- MP2 und MP3 fähig
- Titelanwahl über Shuttlerad
- **Erstellen von Playlisten**
 - Hinzufügen von Titel von Audio- CD und Festplatte
 - bis zu 199 Einträge pro Playliste
 - Frame genaues Setzen von alternativem Start- und Stop- Punkt eines Titels (Cue-Start und Cue- End)
 - Auto- Cue: automatische Erkennung von Anfang und Ende eines Titels und setzen von Cue- Start und Cue- Ende (=Entfernen von Stille am Anfang und Ende)
 - Speichern der Playliste inkl. Cue- Punkten
 - Laden einer gespeicherten Playliste inkl. Cue- Punkten
- Continues Play, Loop Single, Loop All
- Auto- Stop, Wiedergabe stoppt am Ende eines jeden Titels

Technische Änderungen vorbehalten